

2007年4月

ファイメス社 ナノポジショニング・プロダクツ







販売元
翔栄システム株式会社
<http://www.s-sl.co.jp>

東京都八王子市大谷町23-1
[e-mail : info@s-sl.co.jp](mailto:info@s-sl.co.jp)

Tel 042-660-1248
Fax 042-660-1240

取扱商品

X-Yステージ	回転ステージ	
<p>MT 53-LM MT 84-LM MP 84-LM MT 105-LM-S MT 196-LM KDT 105-50-PM</p> 	<p>DT 65-LM DT 105-LM</p> 	 <p>ピエゾステージ駆動</p>
<p>KT 180-SM</p> 		 <p>ステッピングモーター駆動</p>

その他各種取扱いしております。

販売元
翔栄システム株式会社
<http://www.s-sl.co.jp>

東京都八王子市大谷町23-1
[e-mail : info@s-sl.co.jp](mailto:info@s-sl.co.jp)

Tel 042-660-1248
Fax 042-660-1240

超ロングストローク・ピエゾステージ

MT 53-LM



パラメータ	単位	
ストローク	mm	10
分解能	nm	5
位置決め精度	μm	3 /フルストローク
直進性/平面度	μm	± 0.5
最大送り速度	mm/s	5
最大加速度	m/s^2	> 50
最大負荷	N	5
保持力	N	7
重量	g	100
材質	アルミニウム合金黒色仕上げ	
ベアリング	クロスローラーベアリングにより バックラッシュ無し	

- オプション
- ・ケーブルの引き出し方向変更可能
 - ・複数個の組み合わせにより、多軸ステージ構築可
 - ・真空対応可
 - ・Non-magneticオプション可
 - ・クリーンルーム納品仕様可

販売元
翔栄システム株式会社
<http://www.s-sl.co.jp>

東京都八王子市大谷町23-1
[e-mail : info@s-sl.co.jp](mailto:info@s-sl.co.jp)

Tel 042-660-1248

Fax 042-660-1240

MT 53-LM 寸法図

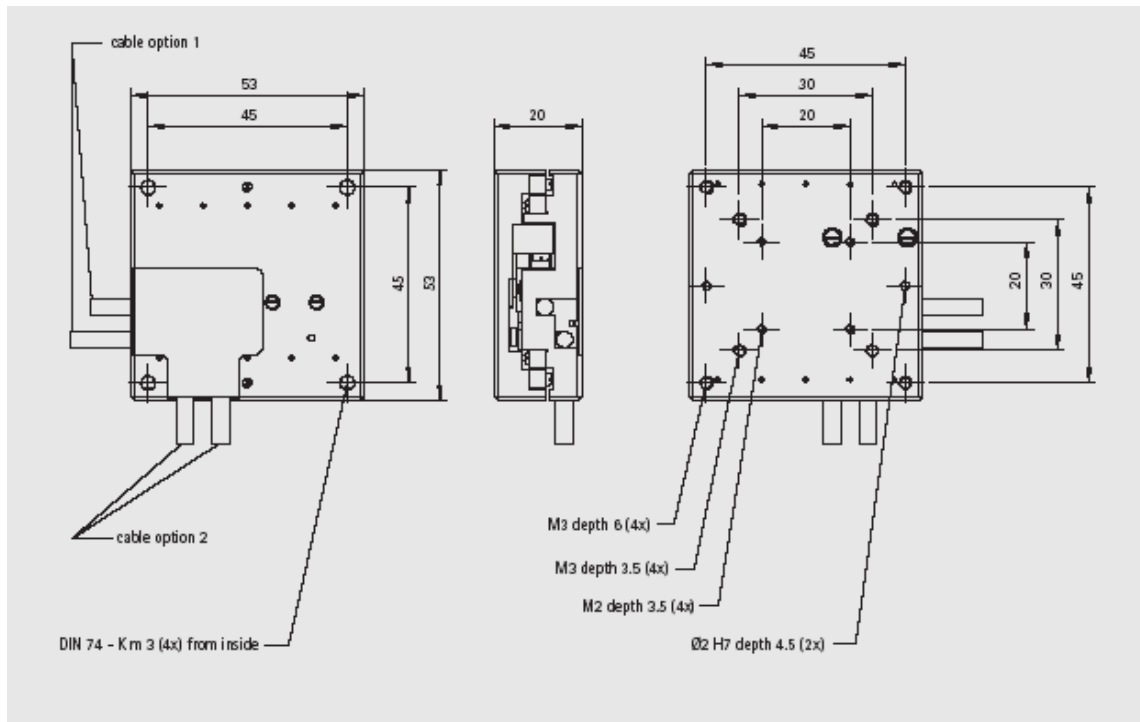

販売元
 翔栄システム株式会社
<http://www.s-sl.co.jp>

東京都八王子市大谷町23-1
[e-mail : info@s-sl.co.jp](mailto:info@s-sl.co.jp)

Tel 042-660-1248
 Fax 042-660-1240

超ロングストローク・ピエゾステージ

MT 84-LM 、MP 84-LM



パラメータ	単位	MT84-25-LM	MT84-50-LM	MT84-100-LM
ストローク	mm	25	50	100
分解能	nm	5	5	5
位置決め精度	μm	3 /フルストローク	3 /フルストローク	3 /フルストローク
直進性/平面度	μm	0.5	1.0	2.0
最大送り速度	mm/s	250	250	250
最大加速度	m/s^2	>10	>10	>10
最大負荷	N	15	15	15
保持力	N	5	5	5
重量	kg	0.6	0.75	1.0
材質	アルミニウム合金黒色仕上げ			
ベアリング	クロスローラーベアリングにより、バックラッシュ無し			

- オプション ・XYZ-3軸ステージはMP 84-LMとなります
- ・真空対応可
 - ・Non-magneticオプション可
 - ・クリーンルーム納品仕様可

販売元
翔栄システム株式会社
<http://www.s-sl.co.jp>

東京都八王子市大谷町23-1
[e-mail : info@s-sl.co.jp](mailto:info@s-sl.co.jp)

Tel 042-660-1248
Fax 042-660-1240

MT 84-LM、MP 84-LM 寸法図

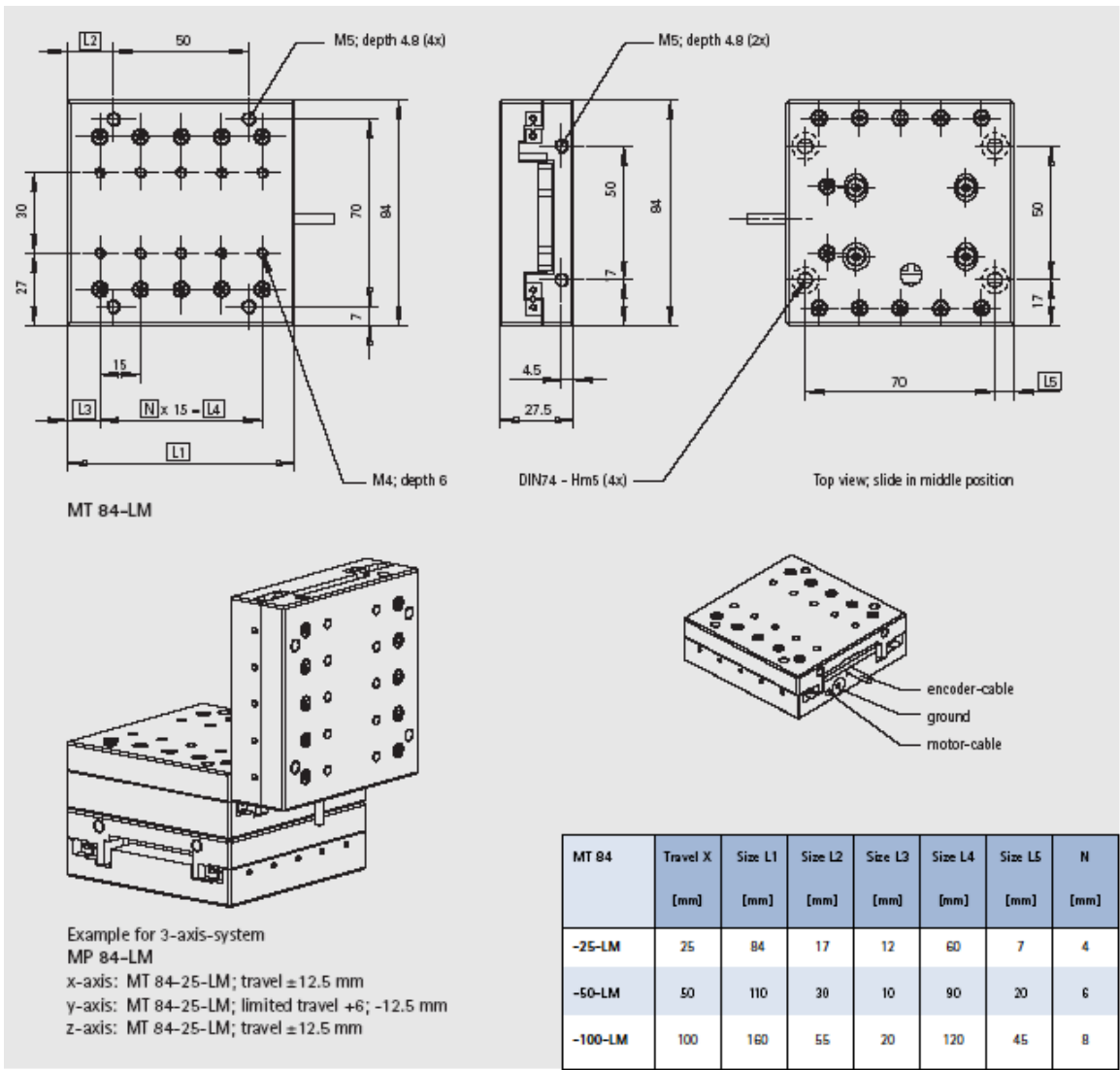

販売元
翔栄システム株式会社
<http://www.s-sl.co.jp>

東京都八王子市大谷町23-1
e-mail: info@s-sl.co.jp

Tel 042-660-1248
Fax 042-660-1240

超ロングストローク・ピエゾステージ

MT 105-LM-S

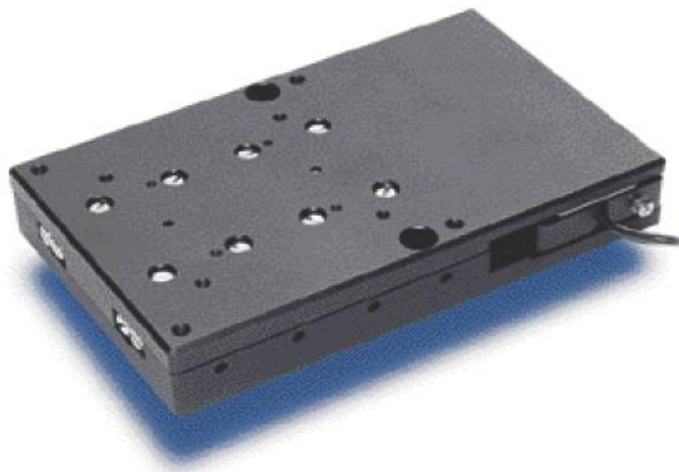

パラメータ	単位		
ストローク	mm	30	
分解能	μm	0.1	
位置決め精度	μm	1	
直進性/平面度	μm	± 0.5	
最大送り速度	mm/s	250	
最大加速度	m/s^2	10	
最大負荷	Fx	N	15
	Fy		30
	Fz		50
保持力	N	16	
重量	g	130	
材質	アルミニウム合金黒色仕上げ		
ベアリング	クロスローラーベアリングにより バックラッシュ無し		

オプション:

- ・分解能 0.02 μm まで可能
- ・クリーンルーム納品仕様可
- ・真空・非磁性対応可

販売元
翔栄システム株式会社
<http://www.s-sl.co.jp>

東京都八王子市大谷町23-1
[e-mail : info@s-sl.co.jp](mailto:info@s-sl.co.jp)

Tel 042-660-1248
Fax 042-660-1240

MT 105-LM-S 寸法図

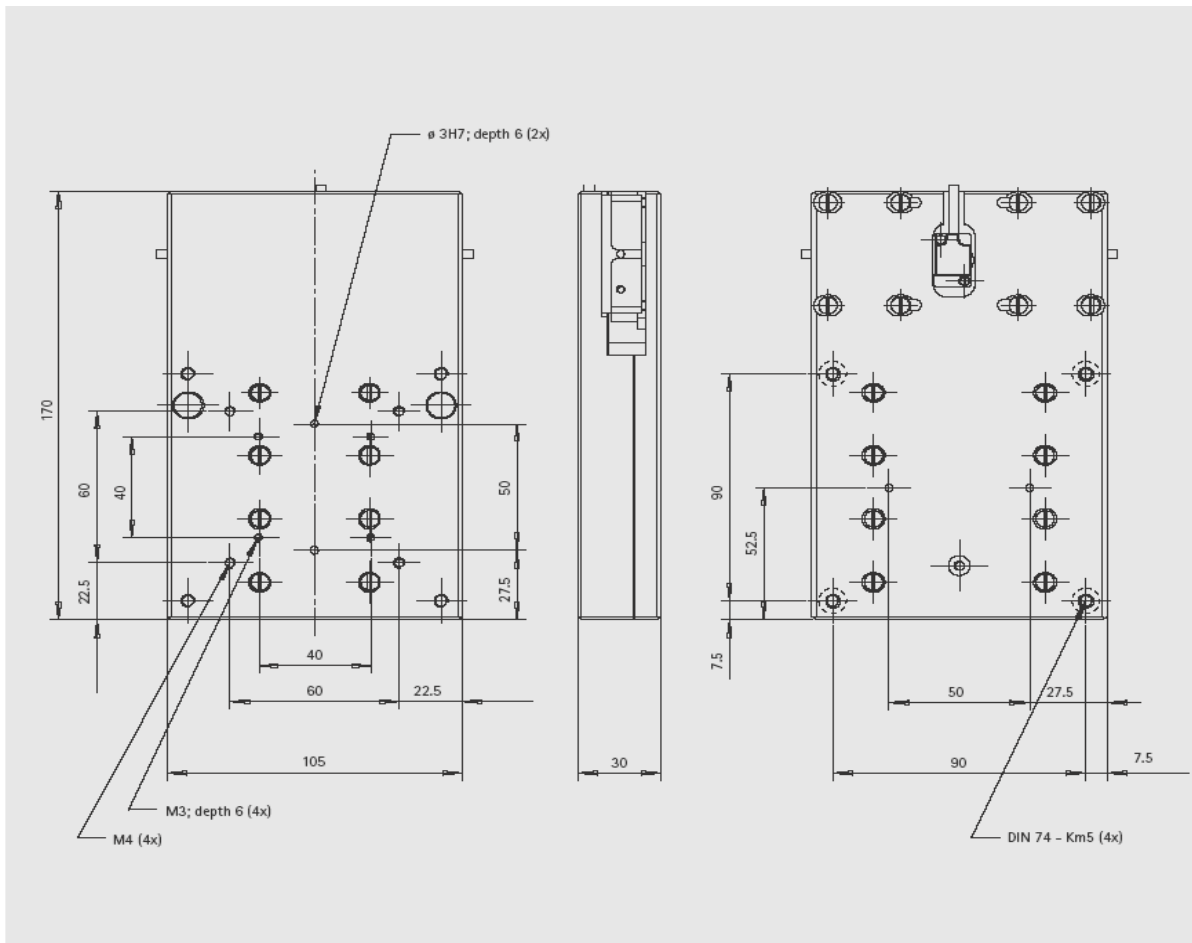

販売元
 翔栄システム株式会社
<http://www.s-sl.co.jp>

東京都八王子市大谷町23-1
[e-mail : info@s-sl.co.jp](mailto:info@s-sl.co.jp)

Tel 042-660-1248
 Fax 042-660-1240

超ロングストローク・ピエゾステージ

MT 196-LM



パラメータ	単位	MT-196-100-2LM	MT-196-200-2LM
ストローク	mm	100	200
分解能	nm	0.1	0.1
位置決め精度	μm	2 /フルストローク	2 /フルストローク
直進性/平面度	μm	0.4	1.0
最大送り速度	mm/s	250	250
最大加速度	m/s^2	2	2
最大負荷 Fx	N	30	30
Fy	N	100	100
Fz	N	200	200
重量	kg	4.1	4.7
材質	アルミニウム合金黒色仕上げ		
ベアリング	クロスローラーベアリングにより、バックラッシュ無し		

- オプション
- ・高分解能リニアエンコーダーを使用する事により、分解能 $0.005\mu\text{m}$ も可
 - ・真空対応可
 - ・クリーンルーム納品仕様可

販売元
翔栄システム株式会社
<http://www.s-sl.co.jp>

東京都八王子市大谷町23-1
[e-mail : info@s-sl.co.jp](mailto:info@s-sl.co.jp)
Tel 042-660-1248
Fax 042-660-1240

MT 196-ML 寸法図

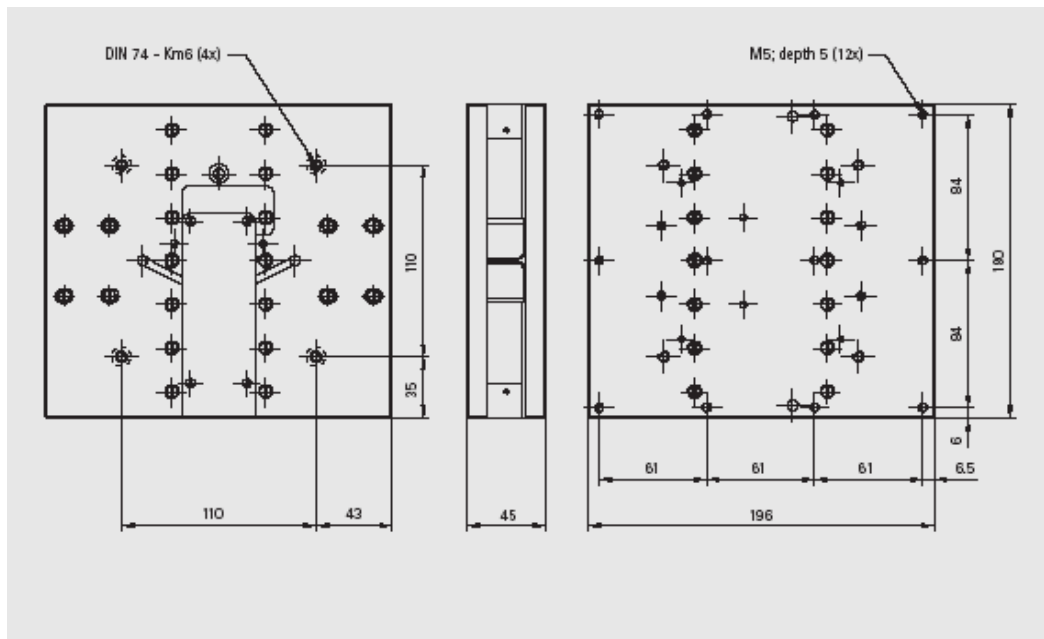

販売元
翔栄システム株式会社
<http://www.s-sl.co.jp>

東京都八王子市大谷町23-1
[e-mail : info@s-sl.co.jp](mailto:info@s-sl.co.jp)

Tel 042-660-1248
Fax 042-660-1240

アパーチャ付 XY-ステージ

KDT105-50-PM



特徴

- ・ロングストローク、しかも高分解能(5nm,更に高分解能も特注で可)
- ・線形システム
- ・可動範囲設定リミットスイッチ付
- ・高真空対応オプション可
- ・非磁性対応オプション可
- ・クリーンルーム使用対応オプション可

性能仕様

ストローク	mm	50
分解能	nm	5
位置決め精度	μ m	0.5
最小移動スピード	mm/sec	0.05
最大移動スピード	mm/sec	5
重量	kg	1.6
アパーチャ径	mm	40
最大負荷	N	5

オプション ・XYZ-3軸ステージはMP 84-LMとなります

- ・真空対応可
- ・Non-magneticオプション可
- ・クリーンルーム納品仕様可

販売元

翔栄システム株式会社
<http://www.s-sl.co.jp>

東京都八王子市大谷町23-1 Tel 042-660-1248
e-mail : info@s-sl.co.jp Fax 042-660-1240

KDT105-50-PM 寸法

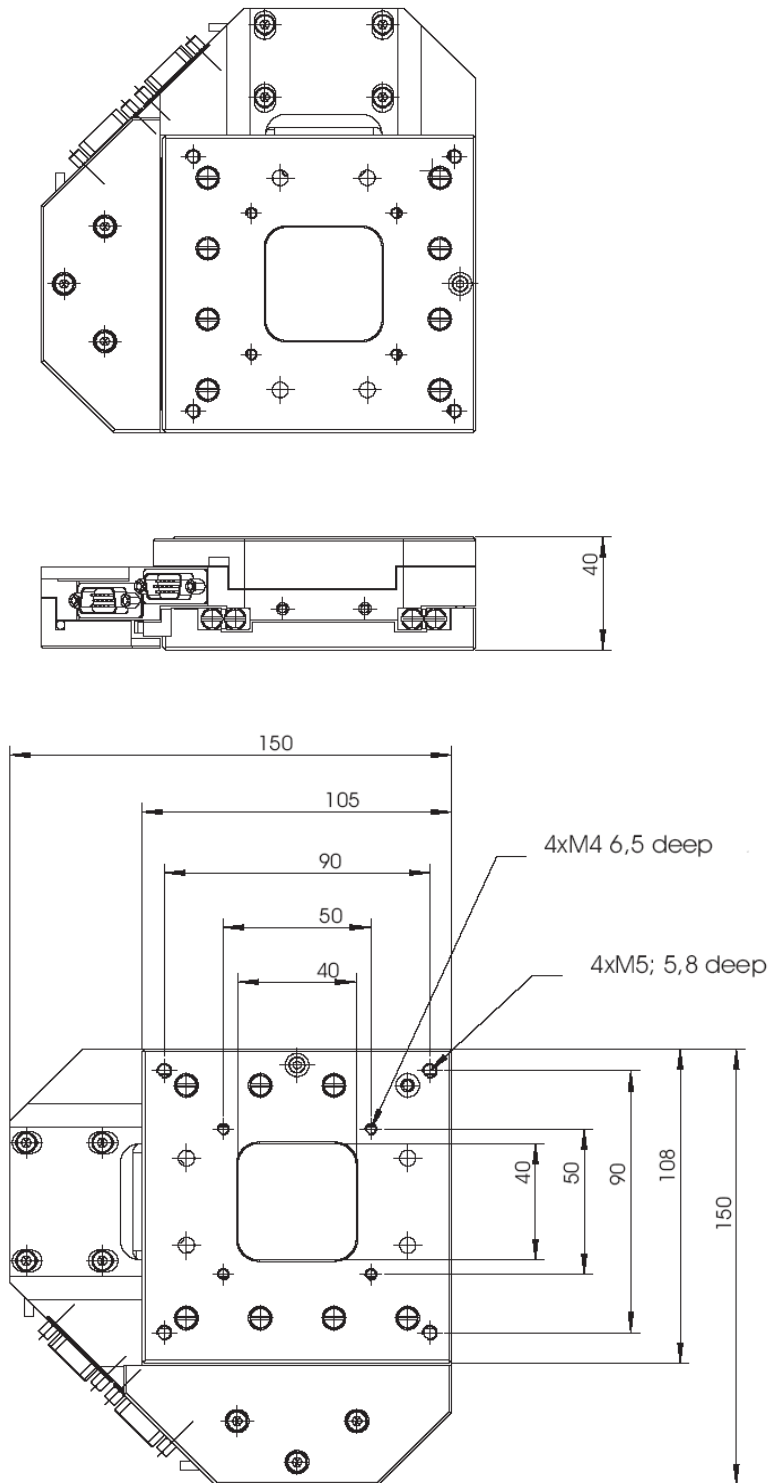

販売元
翔栄システム株式会社
<http://www.s-sl.co.jp>

東京都八王子市大谷町23-1
[e-mail : info@s-sl.co.jp](mailto:info@s-sl.co.jp)

Tel 042-660-1248
Fax 042-660-1240

超ロングストローク・XYステージ

KT 180-SM (ステッピング・モータ駆動)

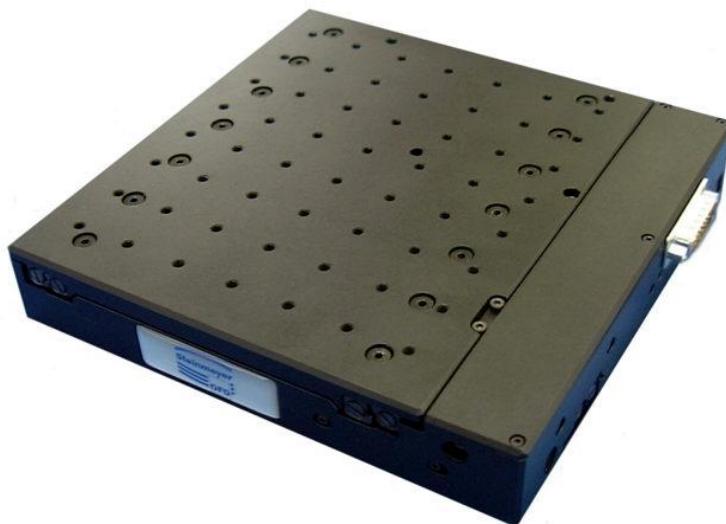

パラメータ	単位		
ストローク	mm	50 × 50	
分解能	nm	1	
位置決め精度	μ m	5 /フルストローク	
直進性/平面度	μ m	±0.5	
最大送り速度	mm/s	4	
最大加速度	m/s ²	40	
最大負荷	Fx	N	30
	Fy	N	30
	Fz	N	50
重量	kg	3.0	
材質	アルミニウム合金黒色仕上げ		
ベアリング	クロスローラーベアリングにより バックラッシュ無し		

販売元
翔栄システム株式会社
<http://www.s-sl.co.jp>

東京都八王子市大谷町23-1
[e-mail : info@s-sl.co.jp](mailto:info@s-sl.co.jp)

Tel 042-660-1248
Fax 042-660-1240

KT 180-SM 寸法図

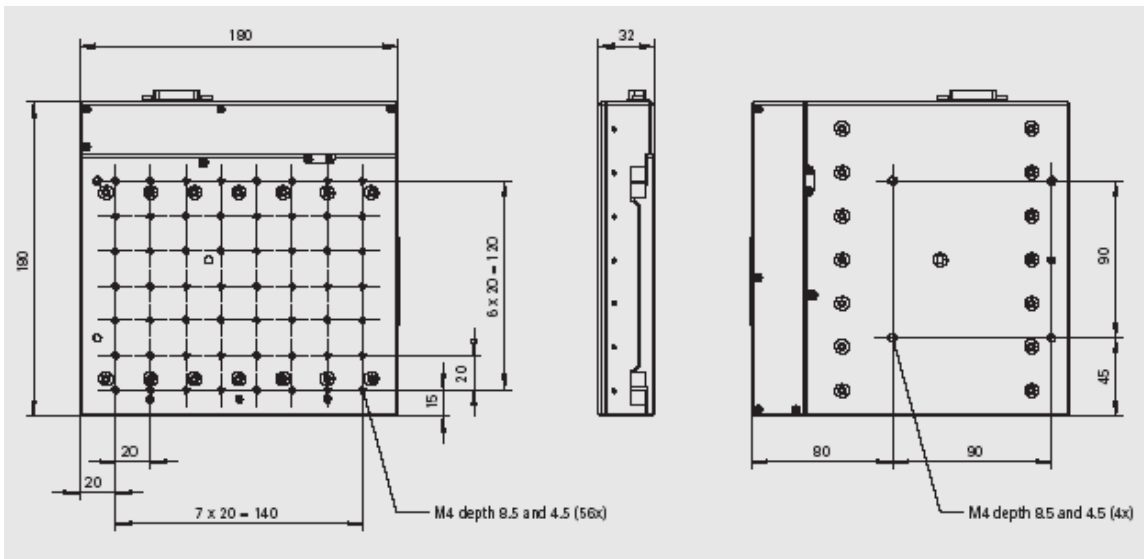

販売元
 翔栄システム株式会社
<http://www.s-sl.co.jp>

東京都八王子市大谷町23-1
[e-mail : info@s-sl.co.jp](mailto:info@s-sl.co.jp)

Tel 042-660-1248
 Fax 042-660-1240

回転ステージ

DT 65-LM



パラメータ	単位	
回転角	deg	ノリミット
分解能	deg	409600counts/360deg
位置決め精度	deg	0.015
面振れ量	μm	20
最大送り速度	deg/s	360
最大加速度	deg/s ²	>10000
最大トルク	Nm	0.25
最大負荷	N	80
静保持力	N	9.0
重量	kg	0.35
材質	アルミニウム合金黒色仕上げ	
ベアリング	クロスローラーベアリングにより、バックラッシュ無し	
材質	アルミニウム合金黒色仕上げ	
ベアリング	クロスローラーベアリングによりバックラッシュ無し	

オプション・真空対応可

- ・Non-magneticオプション可
- ・クリーンルーム納品仕様可

販売元
翔栄システム株式会社
<http://www.s-sl.co.jp>

東京都八王子市大谷町23-1 Tel 042-660-1248
e-mail : info@s-sl.co.jp Fax 042-660-1240

DT 65-LM 寸法図

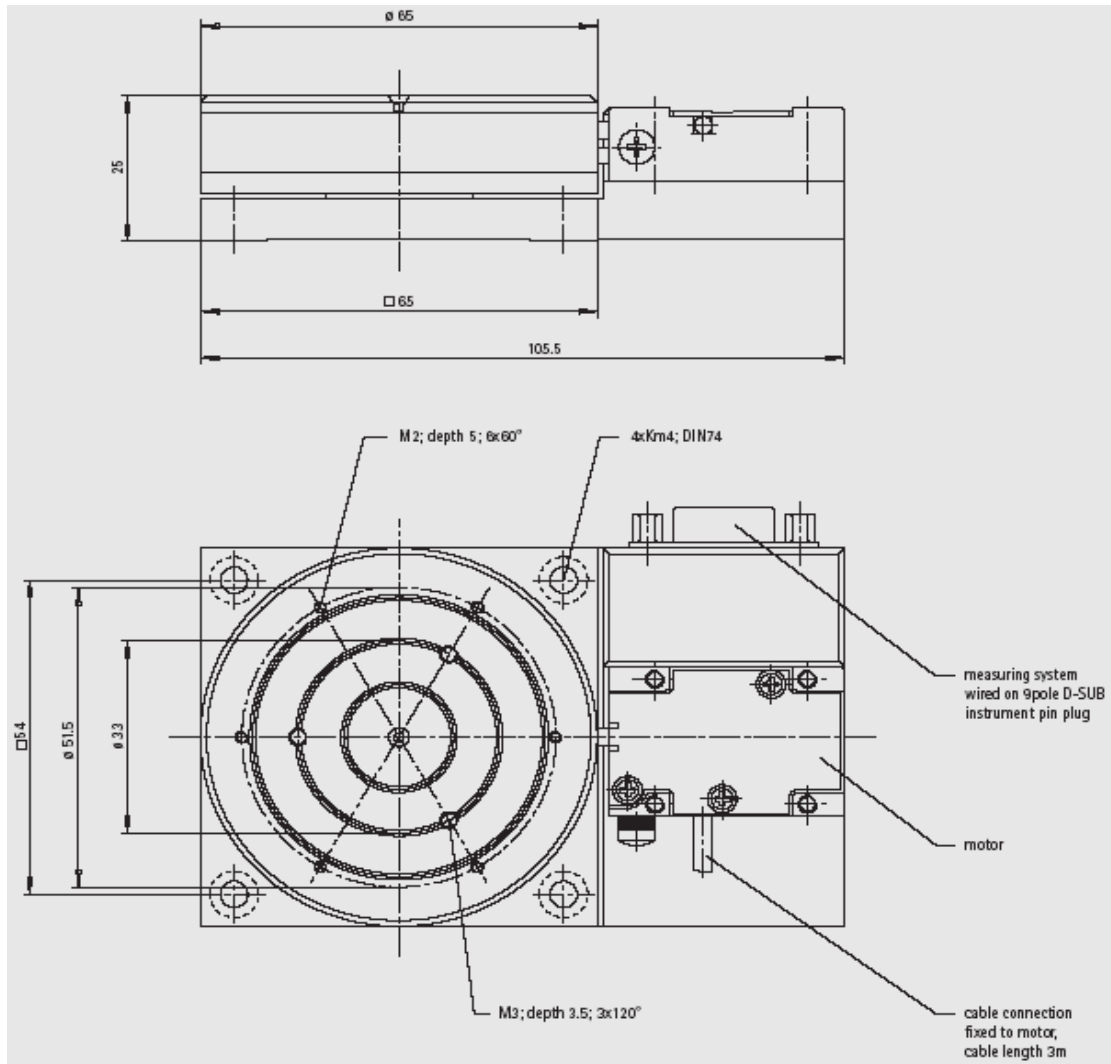

販売元
 翔栄システム株式会社
<http://www.s-sl.co.jp>

東京都八王子市大谷町23-1
[e-mail : info@s-sl.co.jp](mailto:info@s-sl.co.jp)

Tel 042-660-1248
 Fax 042-660-1240

回転ステージ

DT 105-LM



パラメータ	単位	1モーター	2モーター	3モーター	4モーター
回転角	deg	ノリミット			
分解能	deg	3,600,000counts/360deg			
位置決め精度	deg	0.005			
面振れ量	μ m	<15			
最大送り速度	deg/s	240			
最大加速度	deg/s ²	>10,000			
最大トルク	Nm	0.4	0.8	1.2	1.6
最大負荷	N	100			
静保持力	N	9.0			
重量	kg	0.9	1.0	1.2	1.4
材質		アルミニウム合金黒色仕上げ			
ベアリング		Precision angular-contact ball bearings, バッククラッシュ無し			

- オプション・真空対応可
- ・Non-magneticオプション可
 - ・クリーンルーム納品仕様可

販売元
翔栄システム株式会社
<http://www.s-sl.co.jp>

東京都八王子市大谷町23-1
[e-mail : info@s-sl.co.jp](mailto:info@s-sl.co.jp)
Tel 042-660-1248
Fax 042-660-1240

DT 105-LM 寸法図

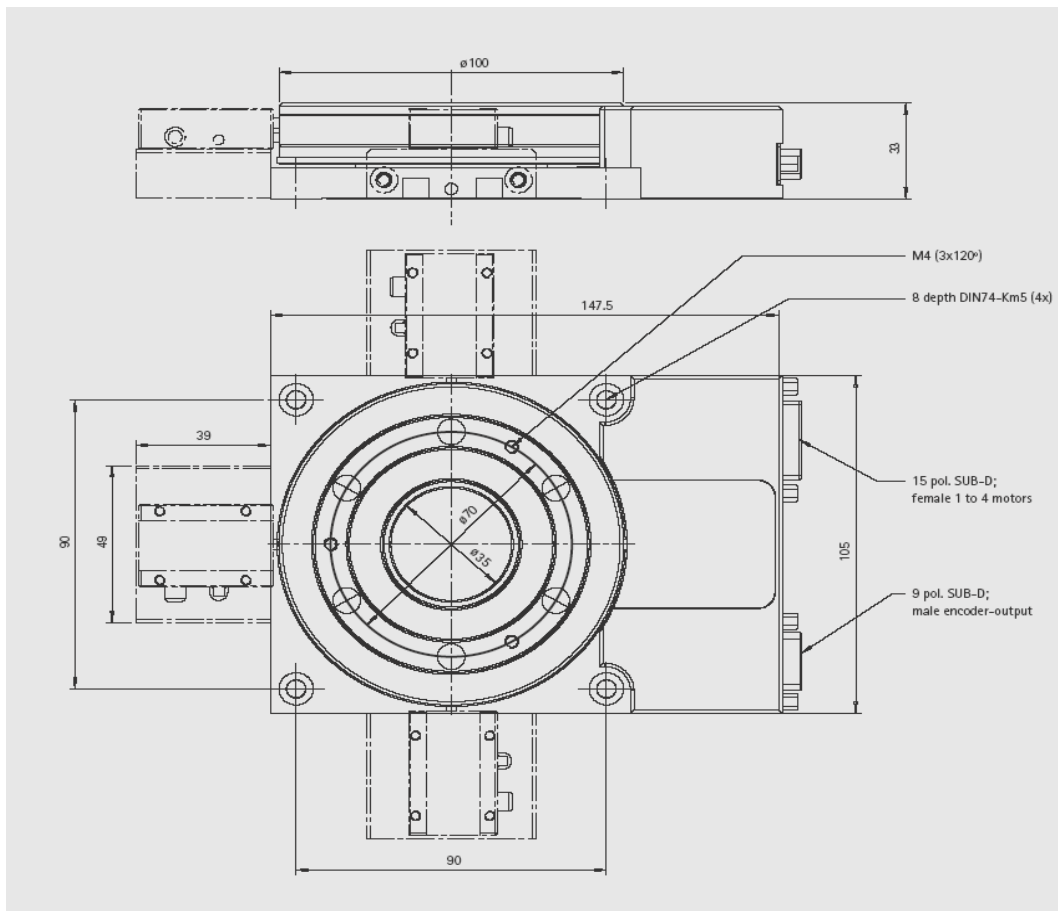

販売元
 翔栄システム株式会社
<http://www.s-sl.co.jp>

東京都八王子市大谷町23-1
[e-mail: info@s-sl.co.jp](mailto:info@s-sl.co.jp)

Tel 042-660-1248
 Fax 042-660-1240